

Hoofdstuk 20

Het aansturen van hardware vanuit een C-programma

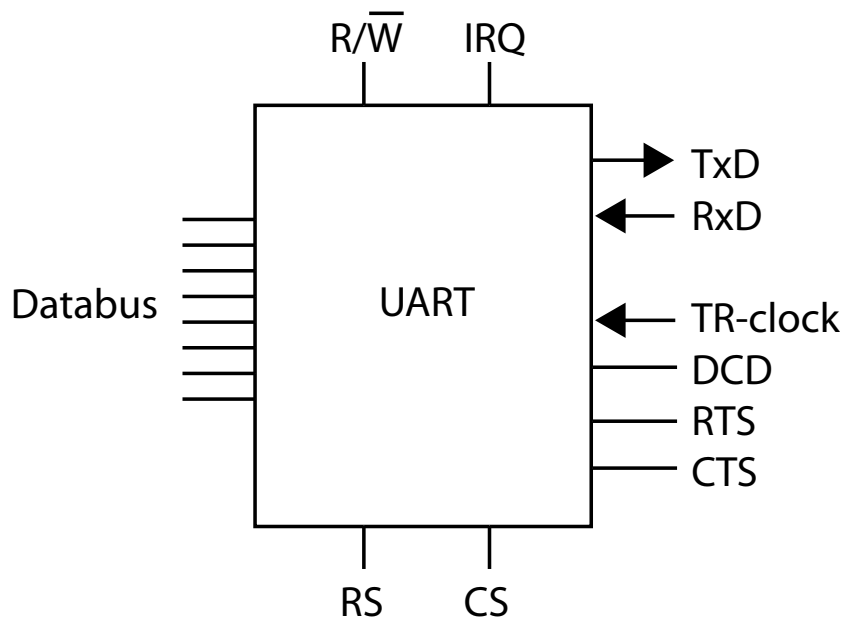

Figuur 20.1 UART-aansluitingen

In zee met C (LvM)

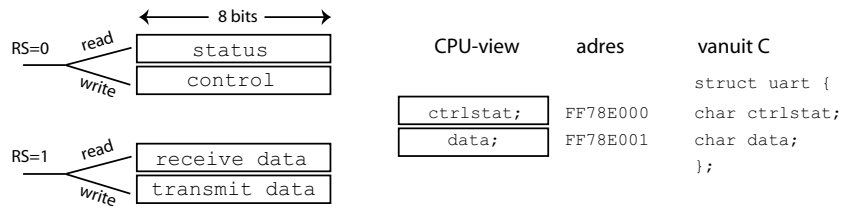

Figuur 20.2 Vier registers gezien door de CPU en vanuit C

In zee met C (LvM)

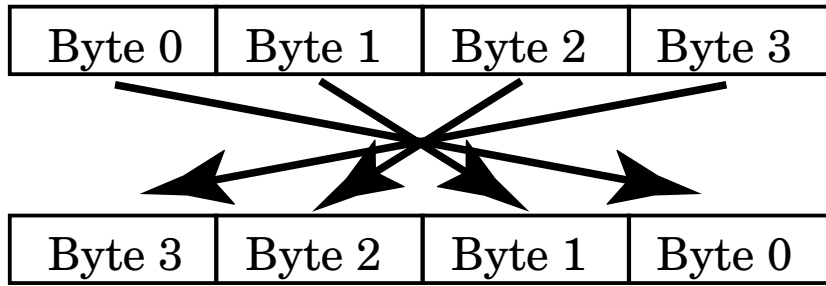

Figuur 20.3 Big en little endian

In zee met C (LvM)

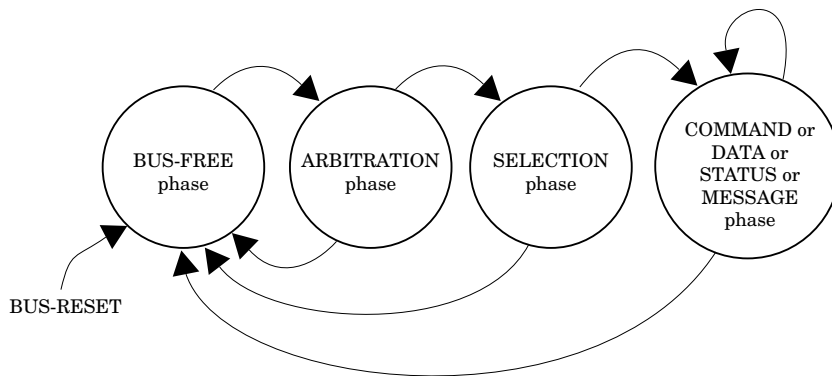

Figuur 20.4 De verschillende toestanden em toestandsovergangen van de SCSI-bus

In zee met C (LvM)

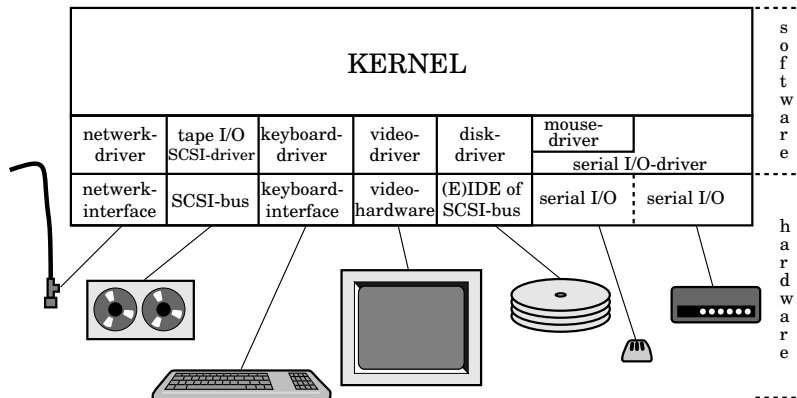

Figuur 20.5 Kernel met stuurprogramma's

In zee met C (LvM)

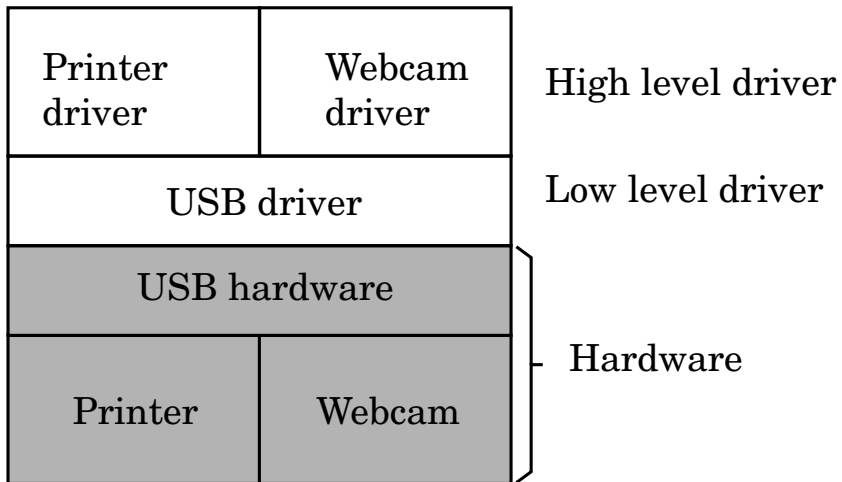

Figuur 20.6 Low-level- en high-level-stuurprogramma

In zee met C (LvM)